

# APPLIQUE MURALE OCOLOS 15W

IP 20

IK 04

IRC  
>90

15 W

220-240 V  
-  
50-60 Hz25'000  
Heures

CCT

CE

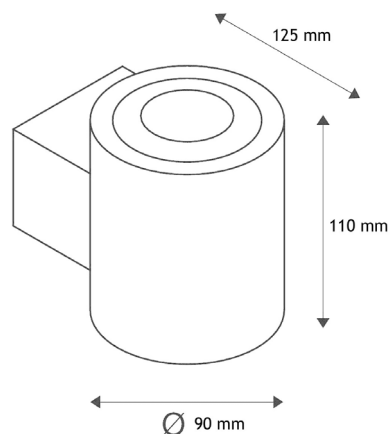

## CARACTÉRISTIQUES TECHNIQUES :

Type	Applique Murale LED
Puissance	15W
Type de LED	SMD
Alimentation	-
Tension d'entrée	220-240 VAC - 50-60 Hz
Facteur de puissance	> 0.8
Variable	Non
Diffuseur	-
Angle	100°
IRC	> 90
Utilisation	Hôtel, école, bureau,...
SDCM	< 6
Temp. couleur	3000K

Garantie	5 ans
Durée de vie	25'000 h
Classe électrique	Classe I
Matériaux	Corps en Aluminium
Dimensions	125 x 110 x 90 mm
Découpe	-
Poids	0,88 Kg
Couleur	Blanc/Noir
IP	20
IK	04
T° fonctionnement	-20°C à +45°C
Flux lumineux	1110 lm
lm/W	74 lm/W

# APPLIQUE MURALE OCOLOS 15W

## CARACTÉRISTIQUES TECHNIQUES :

Avec un indice de rendu de couleurs élevé (IRC > 90) et une fonction dim-to-warm offrant une lumière très chaude (2 000-3 000 K), chaque membre de la famille OCOLOS fait naître une ambiance unique. Par ailleurs, leur système spécial à lentille garantit un effet lumineux aux contours nets qui fait de ce luminaire une source idéale pour l'éclairage d'accentuation dans les espaces privés raffinés, cabinets médicaux, cabinets d'avocats, cafés, hôtels et restaurants. L'utilisation du disque dépoli fourni permet de modifier ce faisceau net pour le répartir de façon plus diffuse.

## INSTALLATION DU PRODUIT :

Il est conçu pour l'éclairage général des espaces intérieurs : écoles, hôtels, bureaux, centres commerciaux, etc.

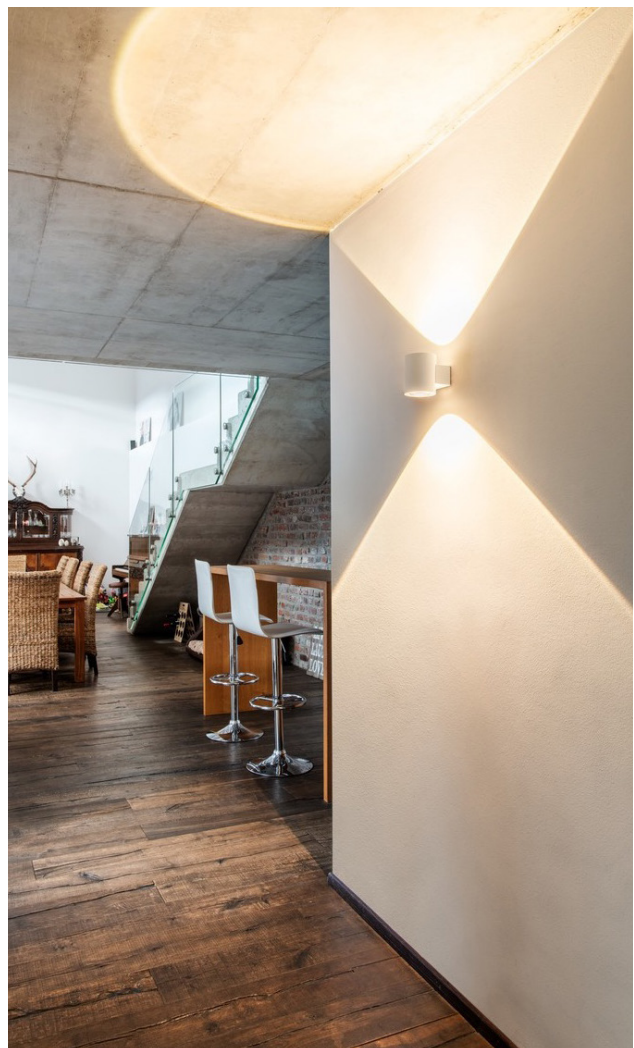

## PARTICULARITÉS :

- Très bon rapport qualité-prix
- Fiabilité et solidité, garantie 5 ans